

GÖLZ®



Kernbohrgeräte

www.goelz.de

Die kompakte, einfache und leichte Lösung für alle Bohrungen im Installations- und Befestigungsbereich von 10-162 mm

Anwenderfreundlich - geringes Gewicht - selbst erklärend

- Leichtes Alu-Kernbohrgerät mit sehr kleinem Stahl-Dübelfuß und 2-Gang Freihand-Kernbohrmaschine
- Vorteil: Kernbohren freihand und ständergeführt, leicht aufzubauen
- Leichtmetall-Bohrständer 12 kg mit Tragegriff
- Hub 490 mm
- Bohrbereich bis $\varnothing 162$ mm
- Wasserwaage im Schlitten
- Beidseitig aufsteckbarer Vorschubhebel
- Laser-Mittelanzeige zur Anzeige des Bohrmittelpunktes
- Kleiner, kompakter Dübelfuß
- Werkzeugsatz und Befestigungssatz
- Zubehör siehe Seite 34-37
- passende Diamantbohrkronen finden Sie in unserem Werkzeugkatalog (ab S. 29)



GÖLZ Kernbohrgeräte Komplettsysteme

| GÖLZ-KB110 mit Dübelfuß | | | Anschluss 1 1/4" UNC + R1/2" oder R1/2" | |
|----------------------------|---|-----------------------------|---|---------------|
| Komplettgerät mit | Leistung | Drehzahl | Bohrbereich | Bestellnummer |
| FB23P - 1 1/4" UNC + R1/2" | 2200 W, 230 V, 50-60 Hz | 520/1400 min ⁻¹ | \varnothing 20-162 mm | 0295 110 6033 |
| FB25P - R1/2" | | 1400/2900 min ⁻¹ | \varnothing 10-70 mm | 0295 110 6035 |
| Bohrständer KB110 | mit Spannhalsaufnahme und Werkzeugsatz, (ohne Befestigungssatz), Dübelfuß | | | 0295 110 6030 |

| Zubehör | Bestellnummer |
|-------------------------|---------------|
| Wassersammelring | siehe S. 34 |
| Wasserbehälter 50 liter | 0295 150 0600 |

Die zuverlässige Lösung für den Installateur Bohrungen für Sanitär, Heizung, Lüftung, Klima und Elektro von Ø 50-250 mm

Leichtes Alu-Kernbohrgerät mit 2-Gang Bohrmotor und Kombi-Fußplatte zur Dübel- oder Vakuumbefestigung

- Leichtmetall-Bohrständer 12 kg
- Bohrbereich bis 250 mm
- Führungssäule bis 45° verstellbar
- Wasserwaage im Schlitten
- Beidseitig aufsteckbarer Vorschubhebel
- Laser-Mittelanzeige zur Anzeige des Bohrmittelpunktes
- Vakuum-/Dübelfuß
- Werkzeugsatz und Befestigungssatz
- Zubehör siehe Seite 34-37
- Passende Diamantbohrkronen finden Sie in unserem Werkzeugkatalog (ab S. 29)



Alu-Kernbohrgerät mit präziser Rollenführung für Installationsarbeiten und Versorgungsleitungen bis Bohrbereich Ø 250 mm

Hochwertiges Komplettpaket mit 3-Gang Bohrmotor und Motor-Schnellkupplung, Winkelverstellung und kombiniertem Dübel-Saugfuß

- Leichtmetall-Bohrständer 12 kg
- Hub 650 mm
- Bohrbereich bis 250 mm
- Führungssäule bis 45° verstellbar
- Motorschnelltrennsystem „STS“
- Rollengeführter Bohrschlitten
- Beidseitig aufsteckbarer Vorschubhebel
- Laser-Mittelanzeige zur Anzeige des Bohrmittelpunktes
- Vakuum-/Dübelfuß
- Werkzeugsatz und Befestigungssatz
- Zubehör siehe Seite 34-37
- Passende Diamantbohrkronen finden Sie in unserem Werkzeugkatalog (ab S. 29)



| GÖLZ-DS250S mit Vakuum-/Dübelfuß | | | | Anschluss 1¼" UNC |
|----------------------------------|---|---------------------------|-------------|-------------------|
| Komplettgerät mit | Leistung | Drehzahl | Bohrbereich | Bestellnummer |
| GBM25 | 2500 W, 230 V, 50-60 Hz | 360/850 min ⁻¹ | Ø 52-250 mm | 0295 125 9100 |
| Bohrständer DS250S | mit Schnelltrennsystem und Werkzeugsatz, (ohne Befestigungssatz), Vakuum-/Dübelfuß, Gewicht 12 kg, Ø bis 250 mm | | | 0295 125 9001 |

| Zubehör | Bestellnummer |
|-------------------------|---------------|
| Wassersammelring | siehe S. 34 |
| Wasserbehälter 50 liter | 0295 150 0600 |
| Vakuumpumpe VP 25 | 0295 010 0200 |
| Vakuumkit | 0295 125 0008 |

| GÖLZ-KB125 mit Vakuum-/Dübelfuß | | | | Anschluss 1¼" UNC + R1/2" |
|---------------------------------|---|---------------------------------|-------------|---------------------------|
| Komplettgerät mit | Leistung | Drehzahl | Bohrbereich | Bestellnummer |
| EBL33L | 2500 W, 230 V, 50-60 Hz | 300/520/1.700 min ⁻¹ | Ø 35-250 mm | 0295 125 6017 |
| Bohrständer KB125 | mit Schnelltrennsystem STS und Werkzeugsatz, (ohne Befestigungssatz), Vakuum-/Dübelfuß, Gewicht 12 kg, Ø bis 250 mm | | | 0295 125 6010 |

| Zubehör | Bestellnummer |
|-------------------------|---------------|
| Wassersammelring | siehe S. 34 |
| Wasserbehälter 50 liter | 0295 150 0600 |
| Vakuumpumpe VP 25 | 0295 010 0200 |
| Vakuumkit | 0295 125 0008 |

Leistungsstarkes Alu-Kernbohrgerät mit präziser Rollenführung für das Baugewerbe bis Bohrbereich Ø 300 mm

Hochleistungs-Kernbohrsystem mit 3,3 kW Profi-Bohrantrieb und rollengeführtem Vorschubschlitten

- Leichtmetall-Bohrständer 16 kg
- Hub 650 mm
- Bohrbereich bis 300 mm
- Führungssäule bis 45° verstellbar
- Motorschnelltrennsystem „STS“
- Rollengeführter Bohrschlitten
- Untersetzungshandrad mit 2 Vorschubgeschwindigkeiten
- Beidseitig aufsteckbarer Vorschubhebel
- Laser-Mittelanzeige zur Anzeige des Bohrmittelpunktes
- Vakuum-/Dübelfuß
- Werkzeugsatz und Befestigungssatz
- Zubehör siehe Seite 34-37
- Passende Diamantbohrkronen finden Sie in unserem Werkzeugkatalog (ab S. 29)



| GÖLZ-KB250 mit Vakuum-/Dübelfuß | | | | Anschluss 1 1/4" UNC |
|---------------------------------|---|-------------------------------|-------------|----------------------|
| Komplettgerät mit | Leistung | Drehzahl | Bohrbereich | Bestellnummer |
| BBM33L-extra | 3300 W, 230 V, 50-60 Hz | 180/430/750 min ⁻¹ | Ø 45-300 mm | 0295 250 6006 |
| GBM 30 | 3000 W, 230 V, 50-60 Hz | 220/500/935 min ⁻¹ | Ø 30-300 mm | 0295 250 6007 |
| Bohrständer KB250 | mit Schnelltrennsystem STS und Werkzeugsatz, (ohne Befestigungssatz), Vakuum-/Dübelfuß, Untersetzungshandrad, Gewicht 16 kg, Ø bis 300 mm | | | 0295 250 6000 |

| Zubehör | Bestellnummer |
|-------------------------|---------------|
| Wassersammelring | siehe S. 34 |
| Wasserbehälter 50 liter | 0295 150 0600 |
| Vakuumpumpe VP 25 | 0295 010 0200 |
| Vakuumkit | 0295 250 0050 |

Die bewährte Komplett-Ausstattung für den Bau für Kernbohrungen bis Ø 250 mm Auspacken – Befestigen – Bohren

Robuste, verwindungsfreie Edelstahl-Säule und Messing-Gleitführung, Motor-Schnellkupplung und kombiniertem Dübel- Saugfuß

- Gewicht Bohrständer 17 kg
- Hub 600 mm
- Bohrbereich bis 250 mm
- Führungssäule bis 45° verstellbar
- Motorschnelltrennsystem „STS“
- Drehkreuz, beidseitig aufsteckbar
- Vakuum-/Dübelfuß
- Werkzeugsatz und Befestigungssatz
- Zubehör siehe Seite 34-37
- Passende Diamantbohrkronen finden Sie in unserem Werkzeugkatalog (ab S. 29)



| GÖLZ-KB130 mit Vakuum-/Dübelfuß | | | Anschluss 1 1/4" UNC + R1/2" oder 1 1/4" UNC | |
|---------------------------------|---|---------------------------------|--|---------------|
| Komplettgerät mit | Leistung | Drehzahl | Bohrbereich | Bestellnummer |
| EBL33L - 1 1/4" UNC + R1/2" | 2500 W, 230 V, 50-60 Hz | 300/520/1.700 min ⁻¹ | Ø 35-250 mm | 0295 130 6009 |
| GBM25 - 1 1/4" UNC | | 360/850 min ⁻¹ | Ø 52-250 mm | 0295 130 6008 |
| Bohrständer KB130 | mit Schnelltrennsystem STS und Werkzeugsatz, (ohne Befestigungssatz), Vakuum-/Dübelfuß, Gewicht 17 kg, Ø bis 280 mm | | | 0295 130 6000 |

| Zubehör | Bestellnummer |
|-------------------------|---------------|
| Wassersammelring | siehe S. 34 |
| Wasserbehälter 50 liter | 0295 150 0600 |
| Vakuumpumpe VP 25 | 0295 010 0200 |

Universelles Kernbohrgerät für den Hoch-, Tief- und Straßenbau

Alle Antriebsmöglichkeiten:

Elektro-, Benzin, Druckluft und Hydraulikantrieb

Alle Einsatzmöglichkeiten:

Wand, Decke und Kanal

Alle Befestigungsmöglichkeiten:

Dübel-, Vakuum- und Kanalrohrbefestigung

- Standardausführung „Wand und Decke“ mit Dübelfuß
- Hub 630 mm
- Doppelsäulenführung mit Feinvorschub
- Motorschnelltrennsystem „STS“
- Rückenstütze
- Werkzeugsatz und Befestigungssatz
- Gewicht Bohrständer 27 kg
- Zubehör siehe Seite 34-37
- Passende Diamantbohrkronen finden Sie in unserem Werkzeugkatalog (ab S. 29)



KB150 mit STIHL-Benzinmotor
2,8 kW (3,8 PS) 300 min⁻¹



Kanalbausatz
Einfaches Positionieren und Befestigen im Kanalbau



KB150 mit Druckluftmotor
6-7 bar, 280/600 min⁻¹



KB150 mit Hydraulikmotor
140 bar, 300 min⁻¹ (HBM100)

GÖLZ-KB150 mit Dübelfuß Anschluss 1 1/4" UNC (Benzingerät Gölz 3-Loch Flansch)

| Komplettgerät mit | Leistung/Druck | Drehzahl | Bohrbereich | Bestellnummer |
|-----------------------------------|--|--|---------------------------------|--------------------------------|
| Elektromotor BBM33L-extra | 3300 W, 230 V, 50-60 Hz | 180/430/750 min ⁻¹ | Ø 45-330 mm | 0295 150 6010 |
| Benzinmotor STIHL 2-Takt-Motor | 2,8 kW (3,8 PS) | 300 min ⁻¹ | Ø 110 - 300 mm | 0295 153 2000 |
| Druckluftmotor LZL15 | 6-7 bar 3,3 m ³ /min Luftbedarf | 600 min ⁻¹ 280 min ⁻¹ | Ø 50 - 150 mm Ø 110 - 300 mm | 0295 152 6601 0295 152 3601 |
| Hydraulikmotoren HBM50 | 140 bar 30 l/min Ölmenge | 610 min ⁻¹ | Ø 50 - 150 mm | 0295 150 3900 |
| HBM100 | 140 bar 30 l/min Ölmenge | 300 min ⁻¹ | Ø 150 - 300 mm | 0295 150 3910 |
| HBM160 | 140 bar 30 l/min Ölmenge | 190 min ⁻¹ | Ø 250 - 330 mm | 0295 150 3920 |
| Bohrständer KB150 | mit Schnelltrennsystem STS und Werkzeugsatz, (ohne Befestigungssatz), Dübelfuß, Gewicht 27 kg, Ø bis 330 mm | | | 0295 151 6000 |

| Zubehör | Bestellnummer |
|--|---------------|
| Wasserbehälter 50 liter | 0295 150 0600 |
| Wassersammelring | siehe S. 34 |
| Vakuumpumpe VP 25 | 0295 010 0200 |
| Vakuumsaugplatte | 0295 150 0003 |
| Winkelverstellung | 0295 150 0013 |
| Kanalbausatz (Kanalrahmen, Erdnägel, Spanngurt und Ratsche, Druckwasserbehälter und Bodenrahmen) | 0295 150 0001 |

Kernbohrgerät mit leichtgängiger Rollen- und Gleitführung für den professionellen Anwender bis Bohrbereich Ø 400 mm

Optional mit verlängerter Führungssäule bis 2000 mm Hub verfügbar

- Hub 600 mm
- Edelstahl-Führungssäule mit verzinkter Zahnstange
- Bohrschlitten mit kombinierter Rollen- und Gleitführung
- Motorschnelltrennsystem "STS"
- Untersehungshandrad mit 2 Vorschubgeschwindigkeiten $i=1:4$
- Drehkreuz beidseitig aufsteckbar
- Winkelverstellung 60° positiv/negativ
- Werkzeug- und Befestigungssatz
- Gewicht Bohrständer 17,5 kg
- Zubehör siehe Seite 34-37
- Passende Diamantbohrkronen finden Sie in unserem Werkzeugkatalog (ab S. 29)



| GÖLZ-KB400 mit Dübelfuß | | | | Anschluss 1 1/4" UNC |
|-------------------------|--|-------------------------------|--------------|----------------------|
| Komplettgerät mit | Leistung | Drehzahl | Bohrbereich | Bestellnummer |
| BBM33L-extra | 3300 W, 230 V, 50-60 Hz | 180/430/750 min ⁻¹ | Ø 45-400 mm | 0295 401 6010 |
| Dolphin DX5L | 5200 W, 400 V, 16 A | 120/280/440 min ⁻¹ | Ø 100-400 mm | 0295 401 6020 |
| Bohrständer KB400 | mit Schnelltrennsystem STS und Werkzeugsatz, (ohne Befestigungssatz), Untersehungshandrad, Gewicht 17,5 kg, Ø bis 400 mm | | | 0295 401 6000 |

| Zubehör | Bestellnummer |
|---------------------------|---------------|
| Radsatz | 0295 401 9060 |
| Verlängerte Führungssäule | auf Anfrage |
| BorMatic | 0295 600 0546 |
| Rückenstütze | 0295 401 9030 |

Kernbohrgerät mit leichtgängiger Rollen- und Gleitführung für den professionellen Anwender bis Bohrbereich Ø 600 mm

Optional bis Bohrbereich 1000 mm und Säulenlänge bis 2500 mm Hub verfügbar

- Hub 600 mm
- Edelstahl-Führungssäule mit verzinkter Zahnstange
- Bohrschlitten mit kombinierter Rollen- und Gleitführung
- Motorschnelltrennsystem "STS"
- Untersehungshandrad mit 2 Vorschubgeschwindigkeiten $i=1:4$
- Drehkreuz beidseitig aufsteckbar
- Winkelverstellung 60° positiv/negativ
- Werkzeug- und Befestigungssatz
- Gewicht Bohrständer 26 kg
- Zubehör siehe Seite 34-37
- Passende Diamantbohrkronen finden Sie in unserem Werkzeugkatalog (ab S. 29)



| GÖLZ-KB500 mit Dübelfuß | | | | Anschluss 1 1/4" UNC |
|-------------------------|--|-------------------------------|--------------|----------------------|
| Komplettgerät mit | Leistung | Drehzahl | Bohrbereich | Bestellnummer |
| BBM33L-extra | 3300 W, 230 V, 50-60 Hz | 180/430/750 min ⁻¹ | Ø 45-400 mm | 0295 501 6010 |
| Dolphin DX5L | 5200 W, 400 V, 16 A | 120/280/440 min ⁻¹ | Ø 100-500 mm | 0295 501 6020 |
| Bohrständer KB500 | mit Schnelltrennsystem STS und Werkzeugsatz, (ohne Befestigungssatz), Untersehungshandrad, Gewicht 26 kg, Ø bis 600 mm | | | 0295 500 6020 |

| Zubehör | Bestellnummer |
|---------------------------|---------------|
| Radsatz | 0295 401 9060 |
| Verlängerte Führungssäule | auf Anfrage |
| BorMatic | 0295 501 6000 |
| Rückenstütze | 0295 501 9030 |

Jetzt mit Stahlsensor und Stahl-Stopp-Funktion bis Ø 250 mm

Merkmale

- Bohrt vollautomatisch ohne Bediener
- 1-Gang Ausführung
- Zusatzfunktion: Stahl-Stopp
- Stahlsensor
- Bei fertiger Bohrung oder Klemmer der Bohrkronen schaltet die BorMatic automatisch ab
- Automatische Reduzierung des Vorschubs in Stahl
- Werkzeugloser Anbau an GÖLZ KB400 + KB500 in Verbindung mit BBM33L-Extra-Bohrmotor
- Kompakte Abmessungen (LxBxH): 166x195x275 mm
- Gewicht: nur 6,3 kg

Ihr Nutzen

- Höhere Produktivität durch gleichzeitigen Einsatz von zwei oder mehr Geräten durch einen Bediener
- Bohrt schneller als manueller Vorschub
- Höhere Lebensdauer der Diamantbohrkrone durch gleichbleibenden Vorschubdruck
- Geringe Belastung des Bohrmotors durch konstanten Vorschubdruck (keine Überlastspitzen)



| Technische Daten | BorMatic 80 |
|---------------------|--------------------|
| Spannung | 230 V, 50-60 Hz |
| Leistung | 52 W, 52 NM |
| Bohrbereich | ø 50 - 250 mm |
| Arbeitstemperatur | -5° C bis +40° C |
| Abmessungen (LxBxH) | 166 x 195 x 275 mm |
| Gewicht (komplett) | 6,3 kg |
| Bestellnummer | 0295 600 0546 |

Automatisches Kernbohren für den Bohrbereich bis Ø 500 mm

Merkmale

- Bohrt vollautomatisch ohne Bediener
- 2-Gang Ausführung, Untersetzungsverhältnis 1:2
- Automatische Abschaltung von Motor und Vorschub bei fertiger Bohrung oder Klemmer der Bohrkronen
- Automatische Reduzierung des Vorschubs in Stahl
- Für den Einsatz von kleinen bis großen Bohrdurchmessern
- Für Gölz KB400 und KB500 in Verbindung mit BBM33L-Extra-Bohrmotor
- Abmessungen (LxBxH): 248x189x280 mm
- Gewicht: nur 8,2 kg

Ideal einsetzbar bei

- Reihen- oder Perforationsbohrungen für große Öffnungen (Türen, Fenster, Kreisöffnungen für Wendeltreppen etc.)
- Serienbohrungen für diverse Befestigungsbohrungen wie z.B. Brückengeländer oder im Stahlbau
- Bohrungen mit großer Bohrtiefe und langer Säule (Ankerbohrungen in der Sanierung)
- Bohrungen, die es dem Bediener erlauben, in Sichtweite ein zweites oder mehrere Bohrgeräte in Betrieb zu nehmen.



| Technische Daten | BorMatic 750 |
|---------------------|--------------------|
| Spannung | 230 V, 50-60 Hz |
| Leistung | 75 W, 52 NM |
| Bohrbereich | ø 50 - 500 mm |
| Arbeitstemperatur | -5° C bis +40° C |
| Abmessungen (LxBxH) | 248 x 189 x 280 mm |
| Gewicht (komplett) | 8,2 kg |
| Bestellnummer | 0295 600 0541 |

GBM 25



| Technische Daten | GBM 25 |
|----------------------|---------------------------|
| Spannung | 230 V, 50-60 Hz |
| Leistung | 2,5 kW (1,75 kW) |
| Drehzahl | 360/850 min ⁻¹ |
| Bohrbereich | Ø 52-250 mm |
| Bohrkronenanschluss | 1¼" UNC |
| Sicherheit | PRCD |
| Gewicht | 11,2 kg |
| Bestellnummer | 0295 007 5480 |

EBL33L



| Technische Daten | EBL33L |
|----------------------|--------------------------------|
| Spannung | 230 V, 50-60 Hz |
| Leistung | 2,5 kW (1,75 kW) |
| Drehzahl | 300/520/1700 min ⁻¹ |
| Bohrbereich | Ø 20 - 250 mm |
| Bohrkronenanschluss | 1¼" UNC + R1/2" |
| Sicherheit | PRCD |
| Gewicht | 6,5 kg |
| Bestellnummer | 0295 007 5051 |

BBM33L-extra



| Technische Daten | BBM33L-extra |
|----------------------|-------------------------------|
| Spannung | 230 V, 50-60 Hz |
| Leistung | 3,30 kW (2,4 kW) |
| Drehzahl | 180/430/750 min ⁻¹ |
| Bohrbereich | Ø 45-400 mm |
| Bohrkronenanschluss | 1¼" UNC |
| Sicherheit | PRCD |
| Gewicht | 13,2 kg |
| Bestellnummer | 0295 007 5027 |

BBM33LL-extra



| Technische Daten | BBM33LL-extra |
|----------------------|-------------------------------|
| Spannung | 230 V, 50-60 Hz |
| Leistung | 3,30 kW (2,4 kW) |
| Drehzahl | 155/375/650 min ⁻¹ |
| Bohrbereich | Ø 50-470 mm |
| Bohrkronenanschluss | 1¼" UNC |
| Sicherheit | PRCD |
| Gewicht | 13,2 kg |
| Bestellnummer | 0295 007 5041 |

Dolphin DX5L



| Technische Daten | Dolphin DX5L |
|----------------------|-------------------------------|
| Spannung | 400 V |
| Leistung | 5,20 kW (3,7 kW) |
| Drehzahl | 120/280/440 min ⁻¹ |
| Bohrbereich | Ø 100-500 mm |
| Bohrkronenanschluss | 1¼" UNC |
| Sicherheit | --- |
| Gewicht | 22,5 kg |
| Bestellnummer | 0295 007 5038 |

T1-200EL



| Technische Daten | T1-200 |
|----------------------|--------------------------------|
| Spannung | 230 V, 50-60 Hz |
| Leistung | 2,20 kW (1,26 kW) |
| Drehzahl | 350/920/1280 min ⁻¹ |
| Bohrbereich | Ø 20 - 200 mm |
| Bohrkronenanschluss | 1¼" UNC |
| Sicherheit | PRCD |
| Gewicht | 7,3 kg |
| Bestellnummer | 0295 007 6001 |

GBM 30

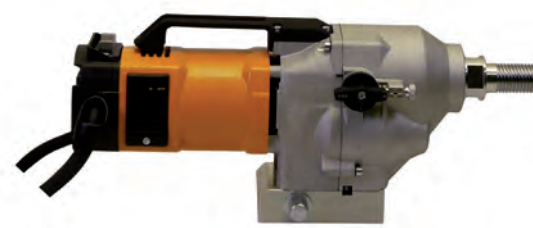

| Technische Daten | GBM 30 |
|----------------------|-------------------------------|
| Spannung | 230 V, 50-60 Hz |
| Leistung | 3 kW (1,8 kW) |
| Drehzahl | 220/500/935 min ⁻¹ |
| Bohrbereich | Ø 30 - 300 mm |
| Bohrkronenanschluss | 1¼" UNC |
| Sicherheit | PRCD |
| Gewicht | 12,2 kg |
| Bestellnummer | 0295 007 6041 |

T9-475

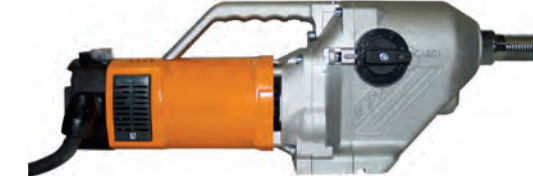

| Technische Daten | T9-475 |
|----------------------|------------------------------------|
| Spannung | 230 V, 50-60 Hz |
| Leistung | 3,42 kW (2,22 kW) |
| Drehzahl | 165/315/515/1200 min ⁻¹ |
| Bohrbereich | Ø 100 - 500 mm |
| Bohrkronenanschluss | 1¼" UNC |
| Sicherheit | PRCD |
| Gewicht | 14,5 kg |
| Bestellnummer | 0295 007 6016 |

HBM-Reihe



| Typ | Leistung | Drehzahl | Bohrbereich | Anschluss | Gewicht | Bestellnummer |
|--------|----------|-----------------------|--------------|-----------|---------|---------------|
| HBM50 | 4,5 kW | 610 min ⁻¹ | Ø 50-150 mm | 1¼" UNC | 6 kg | 0295 007 7050 |
| HBM100 | 4,5 kW | 300 min ⁻¹ | Ø 150-300 mm | 1¼" UNC | 6,2 kg | 0295 007 7100 |
| HBM160 | 4,5 kW | 190 min ⁻¹ | Ø 250-333 mm | 1¼" UNC | 6,5 kg | 0295 007 7160 |
| HBM200 | 4,5 kW | 150 min ⁻¹ | Ø 400-600 mm | 1¼" UNC | 6,7 kg | 0295 007 7200 |



GÖLZ KB200

GÖLZ Kernbohrgerät KB200 mit STIHL-Antriebsmotor FS560, die bewährte Lösung für Prüfkernbohrungen!

Das GÖLZ KB200 ist dank seiner kompakten Bauweise und dem im Kompletgerät enthaltenen Zubehör schnell und problemlos einsetzbar:

- Prüfkernbohrungen in Asphalt und Beton
- Ausbohren von Schieberarmaturen
- Bohrungen zum Setzen von Pollern und Pfosten
- Unterflurbefeuerung
- Im Leitplanken- und Zaunbau
- Hub 600 mm
- Bohrstände mit Standplatten und Transportrollen
- Druckwasserbehälter 10 l mit Schlauch
- Abgasschlauch 4 Meter (bei STIHL-Motor)
- Werkzeugsatz
- Gewicht mit STIHL 2-Takt-Motor: 53 kg



Schnell und flexibel einsetzbar im Straßenbau

Einsatzbeispiele

- 1 Bohren von Prüfkernen.
- 2 Gewicht des Bedieners sorgt für festen Halt.
- 3 Überbohren von Wasser-schiebern bis Ø 200 mm.



| GÖLZ-KB200 | | | Anschluss Gölz 3-Loch Flansch | |
|-----------------------------------|--|-------------------------------|-------------------------------|---------------|
| Kompletgerät mit | Leistung/Druck | Drehzahl | Bohrbereich | Bestellnummer |
| Benzinmotor STIHL 2-Takt-Motor | 2,8 kW | 300 min ⁻¹ | Ø 110 - 280 mm | 0295 203 2000 |
| Elektromotor BBM33L-extra | 3,3 kW, 230 V, 50-60 Hz | 180/430/750 min ⁻¹ | Ø 50 - 280 mm | 0295 203 2010 |
| Druckluftmotor LZL15 | 6-7 bar, 3,3 m ³ /min Luftbedarf | 600 min ⁻¹ | Ø 100 - 280 mm | 0295 203 2020 |
| Zubehör | | | | Bestellnummer |
| Kernfangzange Ø 50 mm | | | | 0296 000 0082 |
| Kernfangzange Ø 100 mm | | | | 0296 000 0088 |
| Kernfangzange Ø 150 mm | | | | 0296 000 0092 |
| Kernfangzange Ø 200 mm | | | | 0296 000 0096 |



GÖLZ KB350

Das ORIGINAL im Kanal! Kernbohrgerät mit Stihl-Antriebsmotor für Hausanschlußbohrungen im Kanalbau bis Ø 354 mm

- > Modernstes Design
- > Hochwertige Verarbeitung durch Magnesium-Druckgussteile
- > Kompakte Bauform und Leichtbauweise für praxiserfahrenen Einsatz auf engstem Raum
- > Bewährte STIHL-Antriebs- und GÖLZ-Systemtechnik sorgen für höchste Betriebssicherheit und Wirtschaftlichkeit
- > Unabhängig einsetzbar von Versorgungsnetzen



Standard-Ausstattung für den Einsatz im Kanalbau

- Bohrstander, Hub 450 mm, mit selbstzentrierendem Rohrfuß
- Bodenrahmen und 2 Erdnägel zur Befestigung in der Baugrube
- Spannband 2,1 m mit Ratsche zur Befestigung am freiliegenden Rohr
- STIHL 2-Takt-Motor, 2,8 kW (3,8 PS) - unabhängig vom Versorgungsnetz
- Abgasschlauch, ca. 4m lang
- Bohrgetriebe mit Spülkopf, Bohrbereich 110 - 354 mm
- Bohrkronenanschluss, GÖLZ 3-Loch-Flansch
- Druckwasserbehälter 10 l, mit Schlauch zur Versorgung der Bohrkronen mit Spülwasser
- Gewicht: 45 kg

Die Problemlösung für Hausanschlüsse im Kanalbau

Einsatzbeispiele

- 1 Bohren 90° am verlegten Rohr. Befestigung am Bodenrahmen mit Erdnägeln.
- 2 Bohren 90° am freiliegenden Rohr. Befestigung mit Saugplatten (Zubehör).
- 3 Bohren 90° am verlegten Rohr. Das Kernbohrgerät wird mit dem Rohrfuß zwischen Betonrohr und Grabenwand geklemmt. Zusätzliche Sicherung mit Erdnägeln.
- 4 Bohren 45° am freiliegenden Rohr. Befestigung mit Spannband. Winkelaufsatz im Zubehör.

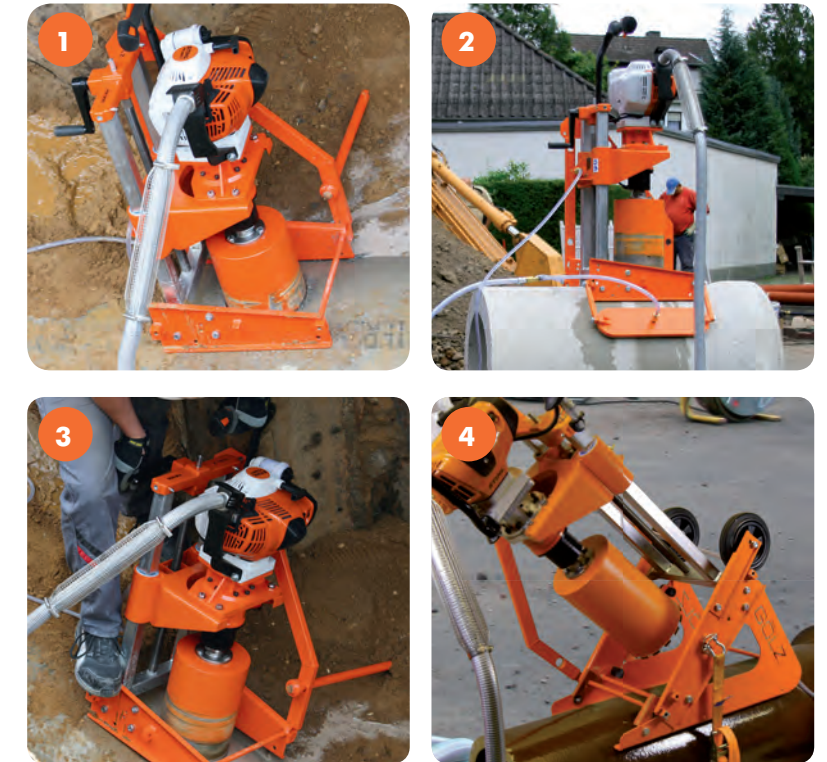

Das Kanalbohrgerät ist wahlweise auch mit Hydraulik-, Druckluft-, oder Elektromotor lieferbar.



Hydraulikmotor HBM100
Technische Informationen siehe S.25



Druckluftmotor LZL15
Technische Informationen siehe S.25

In jeder Lage einsetzbar!

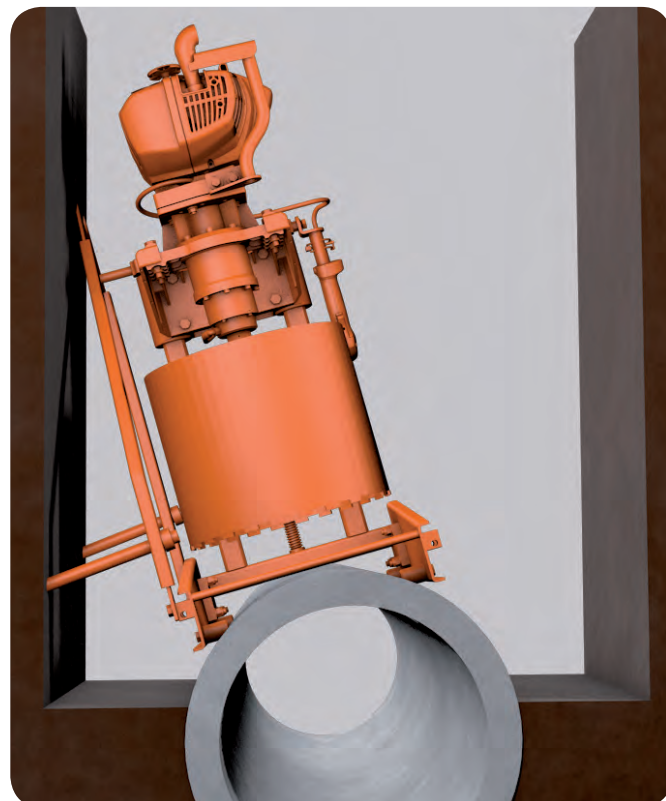
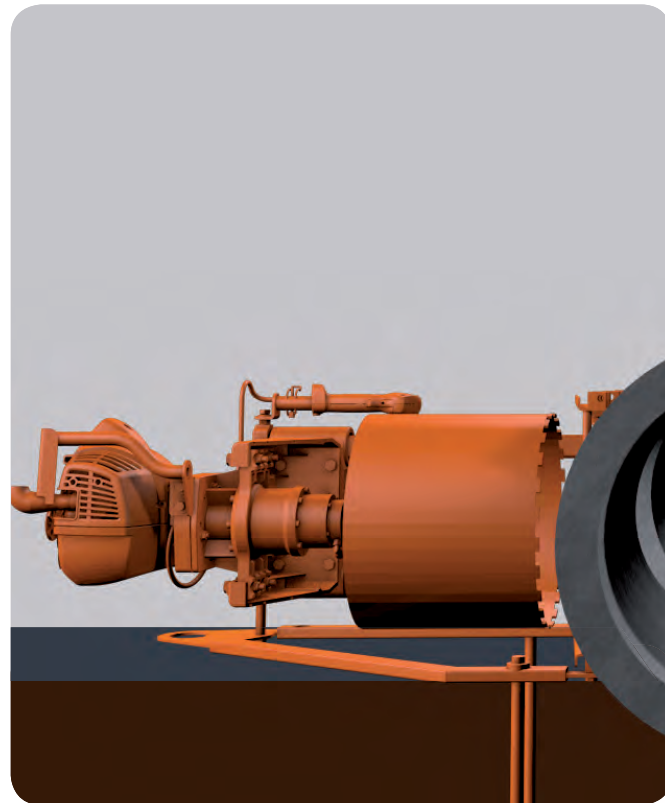
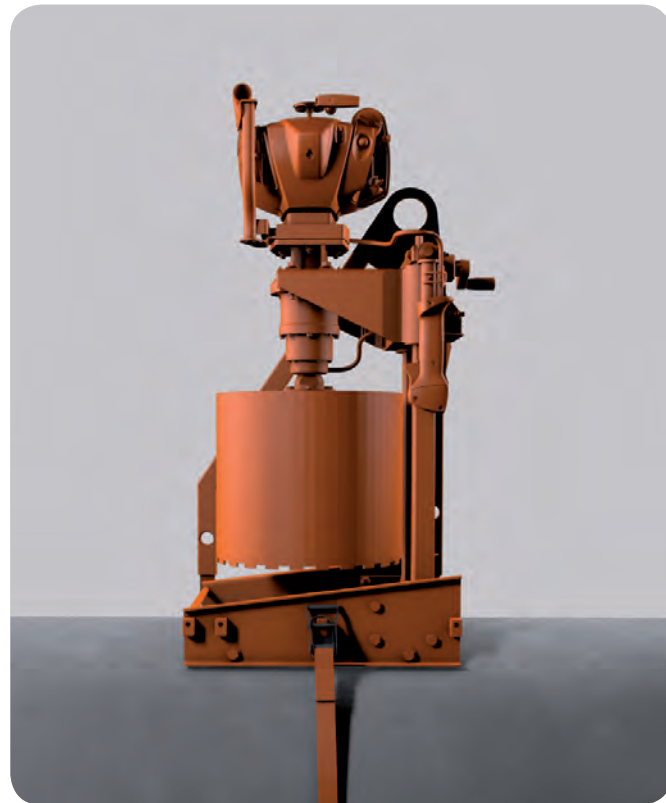

Zubehör KB350



| GÖLZ-KB350 | | | Anschluss GÖLZ 3-Loch Flansch | |
|-----------------------------------|--|-------------------------------|-------------------------------|---------------|
| Komplettgerät mit | Leistung/Druck | Drehzahl | Bohrbereich | Bestellnummer |
| Benzinmotor STIHL 2-Takt-Motor | 2,8 kW | 300 min ⁻¹ | Ø 110 - 354 mm | 0295 353 2000 |
| Elektromotor BBM33L-extra | 3,3 kW, 230 V, 50-60 Hz | 180/430/750 min ⁻¹ | Ø 45-354 mm | 0295 353 2010 |
| Druckluftmotor LZL15 | 6-7 bar, 3,3 m ³ /min Luftbedarf | 600 min ⁻¹ | Ø 110 - 280 mm | 0295 353 2020 |
| Hydraulikmotor HBM100 | 140 bar 30 l/min Ölmenge | 300 min ⁻¹ | Ø 110 - 354 mm | 0295 353 2030 |

| Zubehör | Bestellnummer |
|-------------------------------------|---------------|
| Baggeranbausatz | 0295 003 0065 |
| 45° Winkelaufsatz | 0295 003 0060 |
| Vakuumpumpe VP 25 | 0295 010 0200 |
| Radsatz | 0295 003 0070 |
| Satz Saugplatten | 0295 300 0003 |
| Satz Standplatten | 0295 300 0005 |
| Satz Rollenführung | 0295 300 0006 |
| Rahmenverlängerung für Rohre <DN300 | 0295 300 0011 |
| Spannband 2,1 m mit Schäkel | 0295 300 0053 |
| Spannband 4 m | 0295 300 0054 |
| Spannband 8 m | 0295 300 0058 |
| Spannratsche | 0295 300 0051 |
| Abgasschlauch 4 m | 0295 010 0014 |

1-Gang Trockenbohrmaschine mit und ohne Staubabsaugung speziell für die Elektro- und Sanitärinstallation einsetzbar

- Handliche 1-Gang-Maschine für Elektroinstallationen
- Ø 68, 82, 102, 112 mm (Dosensenker) und
- Vibrationsfreies Trockenbohren bis Ø 160 mm
- Im Kamin-, Heizungs- und Lüftungsbau
- In Kalksandstein, Gasbeton, Ziegel- und Klinkersteine
- Thermo-Überlastschutz
- Zubehör: Dosensenker und Absaugung siehe Werkzeugkatalog (S. 29)



| Technische Daten | GÖLZ TB10S |
|----------------------|--|
| Ausführung | Trockenbohrmaschine |
| Handgriff | Spatengriff |
| Motor | Elektrisch, 230 V, 50-60 Hz |
| Leistung | 1800 W |
| Drehzahl | 1200 min ⁻¹ |
| Geschwindigkeiten | 1-Gang |
| Bohrbereich | Ø bis 160 mm |
| Bohrkronenanschluss | M18 außen |
| Sicherheit | Thermo-Überlastschutz, mech. Sicherheitskupplung |
| Wasseranschluss | --- |
| Spannhals-Ø | 53 mm |
| Abmessungen (LxBxH) | 460x95x320 mm |
| Gewicht | 5,7 kg |
| Bestellnummer | 0295 007 6050 |

Kompakte 2-Gang- Profi Kernbohrmaschinen für Dübelbefestigungs- und Installationsbohrungen

- FB23P- Nass- und Trockenbohrmaschine bis Ø 200 mm
- FB25P- Nassbohrmaschine bis Ø 70 mm
- Bohrkronenanschluss 1 1/4" UNC + R 1/2" oder R1/2"
- Mit integriertem PRCD-Schutzschalter
- Elektronischer Sanftanlauf, Service-Intervall, Strombegrenzung
- Nivellierhilfe durch zwei integrierte Libellen
- Thermo-Überlastschutz
- Inkl. Werkzeugset SW 32 und SW 41



| Technische Daten | GÖLZ FB23P | GÖLZ FB25P |
|-------------------------------|---|---|
| Ausführung | Nass-/Trockenbohrmaschine | Nassbohrmaschine |
| Handgriff | Pistolengriff | |
| Motor | Elektrisch, 230 V, 50-60 Hz | |
| Leistung | 2200 W | |
| Drehzahl | 520/1400 min ⁻¹ | 1400/2900 min ⁻¹ |
| Geschwindigkeiten | 2-Gang | |
| Bohr-Ø in Beton (Nass) | 10 - 110 mm – Freihand 10 - 160 mm – Bohrständer | 10 - 70 mm - Freihand 10 - 70 mm - Bohrständer |
| Bohr-Ø in Mauerwerk (Trocken) | 20 - 200 mm - Freihand, (Staubabsaugung Zubehör) | |
| Bohrkronenanschluss | 1 1/4" UNC + R 1/2" | R 1/2" |
| Sicherheit | PRCD | |
| Wasseranschluss | Gardena | |
| Spannhals-Ø | 60 mm | |
| Abmessungen (LxBxH) | 396x100x295 mm | 337x100x295 mm |
| Gewicht | 5,9 kg | 5,6 kg |
| Bestellnummer | 0295 007 5020 | 0295 007 5025 |

| Zubehör | Bestellnummer |
|--------------------|----------------------|
| Transportkoffer | B802223 |
| Bohrständer DS160S | 0295 110 9010 |
| Bohrständer KB125 | 0295 125 6000 |



Kräftige 3-Gang- Profi Kernbohrmaschine in Vollmetallausführung zum hand- und ständergeführten Bohren

- FB33P-Nass-/Trockenbohrmaschine mit Pistolengriff
- FB33S-Nass-/Trockenbohrmaschine mit Spatengriff sowie integrierter Absaugvorrichtung
- Bohrkronenanschluss 1 1/4" UNC + R 1/2"
- Mit integriertem PRCD-Schutzschalter
- Sanftanlauf, Service-Intervall, Strombegrenzung
- Nivellierhilfe durch zwei integrierte Libellen
- Thermo-Überlastschutz
- Inkl. Werkzeugset SW 32 und SW 41



| Technische Daten | GÖLZ FB33P | GÖLZ FB33S |
|-------------------------------|---|--|
| Ausführung | Nassbohrmaschine | Nass-/Trockenbohrmaschine |
| Handgriff | Pistolengriff | Spatengriff |
| Motor | Elektrisch, 230 V, 50-60 Hz | |
| Leistung | 2200 W | |
| Drehzahl | 520/1400/2900 min ⁻¹ | |
| Geschwindigkeiten | 3-Gang | |
| Bohr-Ø in Beton (Nass) | 20 - 110 mm - Freihand 20 - 160 mm - Bohrständer | 20 - 110 mm - Freihand 20 - 160 mm - Bohrständer |
| Bohr-Ø in Mauerwerk (Trocken) | 20 - 200 mm - freihand (Staubabsaugung Zubehör) | 20 - 200 mm - freihand, Staubabsaugung integriert |
| Bohrkronenanschluss | 1 1/4" UNC + R1/2" | |
| Sicherheit | PRCD | |
| Wasseranschluss | Gardena | Geka-Kupplung |
| Spannhals-Ø | 60 mm | |
| Abmessungen (LxBxH) | 422x100x295 mm | 562x100x150 mm |
| Gewicht | 6,5 kg | |
| Bestellnummer | 0295 007 5064 | 0295 007 5073 |

| Zubehör | Bestellnummer |
|--------------------|---------------|
| Transportkoffer | B802223 |
| Bohrständer DS160S | 0295 110 9010 |
| Bohrständer KB125 | 0295 125 6000 |



Kräftige 3-Gang- Profi Kernbohrmaschine zum hand- und ständergeführten Bohren

- Nass- und Trockenbohren in Beton und Mauerwerk
- Bohrkronenanschluss 1 1/4" UNC + R 1/2"
- Mit integriertem PRCD-Schutzschalter
- Pistolengriff
- Nivellierhilfe durch zwei integrierte Libellen
- Thermo-Überlastschutz
- Inkl. Werkzeugset SW 32 und SW 41



| Technische Daten | GÖLZ FB20P |
|-------------------------------|---|
| Ausführung | Nass-/Trockenbohrmaschine |
| Handgriff | Pistolengriff |
| Motor | Elektrisch, 230 V, 50-60 Hz |
| Leistung | 2200 W |
| Drehzahl | 450/1200/2500 min ⁻¹ |
| Geschwindigkeiten | 3-Gang |
| Bohr-Ø in Beton (Nass) | 20 - 110 mm - Freihand 20 - 160 mm - Bohrständer |
| Bohr-Ø in Mauerwerk (Trocken) | 20 - 200 mm - Freihand |
| Bohrkronenanschluss | 1 1/4" UNC + R1/2" |
| Sicherheit | PRCD |
| Wasseranschluss | Gardena |
| Spannhals-Ø | 60 mm |
| Abmessungen (LxBxH) | 432 x 119 x 272 mm |
| Gewicht | 6,7 kg |
| Bestellnummer | 0295 007 5080 |

| Zubehör | Bestellnummer |
|--------------------|---------------|
| Transportkoffer | B802223 |
| Bohrständer DS160S | 0295 110 9010 |
| Bohrständer KB125 | 0295 125 6000 |



Leichte, moderne Aluminium Kernbohrständer mit Gleitführung

DS160S

DS250S

DS300S

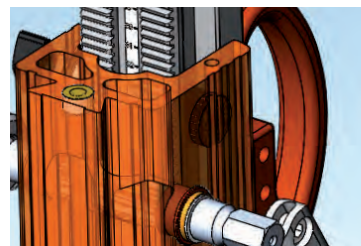

Hochwertige Gleitführung

| Technische Daten | GÖLZ DS160S | GÖLZ DS250S | GÖLZ DS250S | GÖLZ DS300S | GÖLZ DS300S |
|----------------------|---|---|---|---|---|
| max. Bohrdurchmesser | Ø 162 mm | Ø 200 mm | Ø 250 mm | Ø 300 mm | Ø 300 mm |
| Führungssäule | Aluminium | Aluminium | Aluminium | Aluminium | Aluminium |
| Hub | 490 mm | 650 mm | 650 mm | 650 mm | 650 mm |
| Winkelverstellung | 45° stufenlos | 45° stufenlos | 45° stufenlos | 45° stufenlos | 45° stufenlos |
| Befestigung | Vakuum- /Dübelfuß | Vakuum-/Dübelfuß | Vakuum-/Dübelfuß | Vakuum-/Dübelfuß | Dübelfuß |
| Bohrschlitten | Gleitführung | Gleitführung | Gleitführung | Gleitführung | Gleitführung |
| Abmessungen: (LBH) | 490x260x900 mm | 450x290x950 mm | 450x290x950 mm | 400x290x1050 | 475x350x1050 mm |
| Gewicht | 11 kg | 12,5 kg | 12,5 kg | 17,8 kg | 18 kg |
| Motoraufnahme | Spannhals 60 mm | Spannhals 60 mm | Motorplatte | Motorplatte | Motorplatte |
| |  |  | | | |
| | | |  |  |  |
| Bestellnummer | 0295 110 9010 | 0295 125 9010 | 0295 125 9020 | 0295 250 9010 | 0295 250 9020 |

Leichte, professionelle Aluminium Kernbohrständer mit Rollenführung

KB110

KB125

KB250

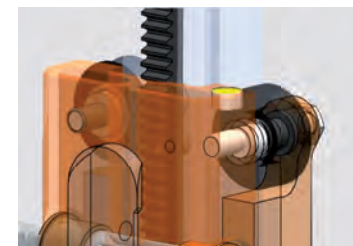

Hochwertige Rollenführung

 Inkl. Laserpointer!

| Technische Daten | GÖLZ KB110 | GÖLZ KB125 | GÖLZ KB125 | GÖLZ KB250 | GÖLZ KB250 |
|----------------------|---|---|---|---|---|
| max. Bohrdurchmesser | ø 162 mm | ø 200 mm | ø 250 mm | ø 300 mm | ø 300 mm |
| Führungssäule | Aluminium | Aluminium | Aluminium | Aluminium | Aluminium |
| Hub | 490 mm | 650 mm | 650 mm | 650 mm | 650 mm |
| Winkelverstellung | 45° stufenlos | 45° stufenlos | 45° stufenlos | 45° stufenlos | 45° stufenlos |
| Befestigung | Vakuum-/Dübelfuß | Vakuum-/Dübelfuß | Vakuum-/Dübelfuß | Vakuum-/Dübelfuß | Dübelfuß |
| Bohrschlitten | Rollenführung | Rollenführung | Rollenführung | Rollenführung | Rollenführung |
| Abmessungen: (LBH) | 310x255x890 mm | 505x360x945 mm | 505x360x945 mm | 315x215x1090 mm | 270x220x1090 mm |
| Gewicht | 10 kg | 12 kg | 12 kg | 15,5 kg | 15,5 kg |
| Motoraufnahme | Spannhals 60 mm | Spannhals 60 mm | STS Motorplatte | STS Motorplatte | STS Motorplatte |
| |  |  | | | |
| | | |  |  |  |
| Bestellnummer | 0295 110 6000 | 0295 125 6000 | 0295 125 6012 | 0295 250 6002 | 0295 250 6022 |

Robuste Universal-Kernbohrständer aus Edelstahl

Profi Kernbohrständer aus Edelstahl

KB130

KB150

KB400

KB500



| Technische Daten | GÖLZ KB130 | GÖLZ KB130 | GÖLZ KB150 |
|----------------------|----------------------|----------------------|-----------------|
| max. Bohrdurchmesser | Ø 250 mm | Ø 250 mm | Ø 330 mm |
| Führungssäule: | Edelstahl | Edelstahl | Edelstahl |
| Hub: | 600 mm | 600 mm | 630 mm |
| Winkelverstellung: | 45° stufenlos | 45° stufenlos | 45° stufenlos |
| Befestigung: | Vakuum-/Dübelfuß | Dübelfuß | Dübelfuß |
| Bohrschlitten: | Messing-Gleitführung | Messing-Gleitführung | Gleitführung |
| Abmessungen: (LBH) | 400x340x930 mm | 270x220x1110 mm | 585x350x1000 mm |
| Gewicht: | 16,5 kg | 16,5 kg | 27 kg |
| Motoraufnahme: | STS-Motorplatte | STS-Motorplatte | STS-Motorplatte |
| | ✓ | ✓ | ✓ |
| Bestellnummer | 0295 130 6002 | 0295 130 6022 | 0295 151 6002 |

| Technische Daten | GÖLZ KB400 | GÖLZ KB500 |
|----------------------|------------------------|------------------------|
| max. Bohrdurchmesser | Ø 400 mm | Ø 600 mm |
| Führungssäule: | Edelstahl | Edelstahl |
| Hub: | 600 mm | 600 mm |
| Winkelverstellung: | 60° positiv/negativ | 60° positiv/negativ |
| Befestigung: | Dübelfuß | Dübelfuß |
| Bohrschlitten: | Rollen- / Gleitführung | Rollen- / Gleitführung |
| Abmessungen: (LBH) | 425x316x1011 mm | 460x325x1046 mm |
| Gewicht: | 17,5 kg | 26 kg |
| Motoraufnahme: | STS-Motorplatte | STS-Motorplatte |
| | ✓ | ✓ |
| Bestellnummer | 0295 401 6002 | 0295 501 6002 |

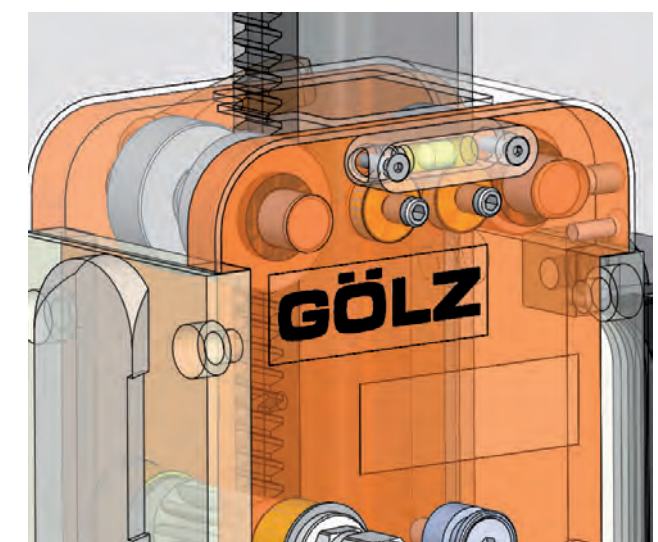

hochwertige Rollen- /Gleitführung



Vakuumpumpe VP 25

- Mit Sicherheitskessel und Rückschlagventil
- Volumenstrom: 25 l/min
- Kesselinhalt: 5 l
- 230 V, 250 W, 50 Hz, 1400 min⁻¹, IP44
- Gewicht: 12,7 kg
- Maße (LxBxH): 370x200x500 mm

Bestellnummer: 0295 010 0200

Vakuumsatz Alu-Bohrständer



Bestehend aus Vakuumkeil und Vakuumgummi

- Für KB110 Kombi / DS160S
Bestellnummer: 0295 110 0012
- Für KB125 Kombi / DS250S
Bestellnummer: 0295 125 0008
- Für KB250 Kombi / DS300S
Bestellnummer: 0295 250 0050

Vakuum Saugplatte



Mit Dichtsatz zum Unterschrauben
Für Bohrständer mit Dübelfuß
Abmessungen (LxB): 420x325 mm
Bestellnummer: 0295 230 0500



Wasserbehälter WB50E

- 12 Volt Batterie mit Ladegerät
- Integrierte Tauchpumpe 19l/min @ 0,85bar
- 50 liter schlagfester Kunststofftank
- Einsatzzeit mit voller Batterie bis 8 Std.
- Batterie Ladestandsanzeige
- 6 m Wasserschlauch mit Gardena-Kupplung
- faltbar für einfachen Transport
- Gewicht: 32 kg

Bestellnummer: 0295 150 0600

Druckwasserbehälter



- 10 l Fassungsvermögen
- Kupplung mit 4 m Wasserschlauch
- Für KB200 und KB350 / STIHL-Motor mit GÖLZ MK-Kupplung
- Bestellnummer: 0295 010 0020
- Für GÖLZ Kernbohrgeräte mit Gardena-Kupplung
Bestellnummer: 0295 010 0021

Tauchpumpe



- Für die Wasserversorgung aus einem Wassertank
- 220 V, 50 Hz
- 80 l/min bei max. 6,5 m Förderhöhe
- Bestellnummer: 1003 000 01

Wassersammelring

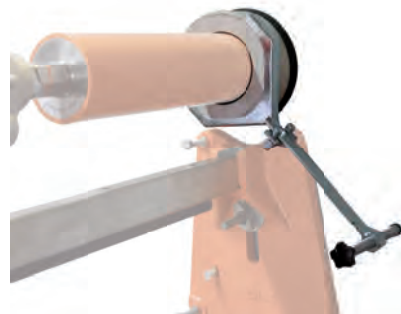

Komplett mit Halter für alle gängigen Kernbohrständer.

Lieferbare Größen:

- Bis Ø 130 mm
Bestellnummer: 0295 000 6000
- Bis Ø 180 mm
Bestellnummer: 0295 000 6001
- Bis Ø 230 mm
Bestellnummer: 0295 000 6002

AP-Staub- Wassersammelring



- Saugt sich bei Verwendung eines Vacuumsaugers direkt auf der Wand fest.
- Optimal für Freihand-Kernbohren, trocken, nass oder auch als Staubabsaugung beim Hammerbohren
- Kunststoff-Sammelring
- einsetzbar bis Ø 140 mm
- Bestellnummer: 0295 150 0012

Nasssauger GS70K



- 230 V, 50 Hz
- 2 Motoren à 1200 Watt
- 70l schlagfester Kunststoffbehälter
- Bestellnummer: 0295 150 0302

Trockensauger S1625



- 230 V, 50 Hz, 1600 W
- 20 l Behältervolumen
- FKP 4300 Polyester Feinstaubfilter
- Staubrückhaltung: 99,9 %
- Gerätesteckdose
- Impuls-Filterreinigung
- Komplett mit Zubehör
- Gewicht: 12,7 kg

Bestellnummer: 0295 100 1000

Unteretzungs- Vorschubgetriebe



- 2 Vorschubgeschwindigkeiten
- Untersetzung: 1:4
- Für KB250, 400, 500
- Bestellnummer: 0295 000 0840



Motor- Schnelltrennplatte STS

- Bohrmotor-Anbauplatte für den Einsatz an allen GÖLZ Hochbau-Kernbohrständern mit STS-System
- Bestellnummer: 0295 110 0042**

Bohrkernheber

- Zum Ausheben von Bohrkernen
- Bestellnummer: 0296 000 0080**

Leichtlösering

- Erleichtert das Lösen der Bohrkronen vom Bohrmotor
 - Geeignet für Kernbohrmaschinen mit 1/4" UNC Bohrkronenanschluss
- Leichtlösering XL für Bohrmotoren bis 3,4 kW**
Bestellnummer: 0295 150 0112
- Leichtlösering XXL für Bohrmotoren ab 4 kW**
Bestellnummer: 0295 150 0113

Befestigungsmittel

Motor-Distanzplatten

- 20 mm
 - 45 mm
- Bestellnummer: BD502545**
- Bestellnummer: BD501852**

Schärfplatte

- Zum Anschärfen neu belegter oder stumpfer Diamantbohrkronen
 - Maße (LxBxH): 350x260x50 mm
- Bestellnummer: 0268 180 0014**

Abstützstange

- Schnellbefestigung für Bohrständer
 - Zum Verspannen zwischen Boden und Decke oder von Wand zu Wand
 - Spannweite 1,80 - 3,00 m
- Bestellnummer: 0295 130 0030**

| | Bestellnummer: | | Bestellnummer: |
|--|----------------|--|----------------|
| | 0263 340 0011 | | 0267 120 0023 |
| | 0267 120 0027 | | 0267 120 0024 |
| | 0267 120 0028 | | 0267 120 0020 |
| | 0267 120 0019 | | 0267 120 0011 |
| | 0295 000 0331 | | 0267 120 0030 |
| | 0263 370 0012 | | |
| | 0263 370 0014 | | |
| | 0295 110 0992 | | |



GÖLZ® - Gruppe

GÖLZ GmbH

Dommersbach 51 | 53940 Hellenthal-Blumenthal

Telefon +49 2482 12-0 | Fax +49 2482 12-222

info@goelz.de | www.goelz.de

Österreich

Gölz Ges.m.b.H.

Samstr. 52 | A-5020 Salzburg

Telefon +43 662 438175 | Fax +43 662 430734

info@goelz.at | www.goelz.at



Ihr GÖLZ-Händler

